

Wymiary zewnętrzne (mm):
Wpuszczany = 207 H x 137 W x 68 D
Natynkowy = 207 H x 137 W x 105 D

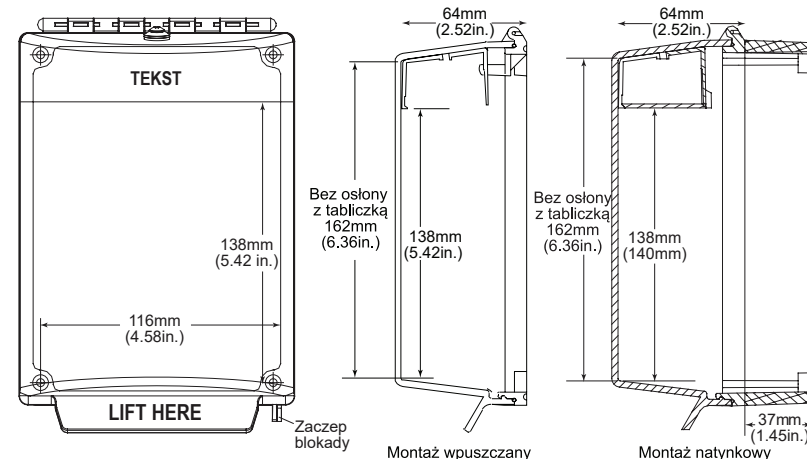

Wymiary produktu

UWAGI DOTYCZĄCE MONTAŻU

Przed wywierceniem otworów mocujących należy zamontować podkładkę dystansową, ramę i obudowę na urządzenie. Umieść go w taki sposób, aby wszystkie aspekty działania urządzenia działały prawidłowo i aby pokrywa zamykała się bez zakłóceń. W przypadku zakrywania ręcznego ostrzegacza pożarowego (MCP) należy zapewnić wystarczającą ilość miejsca na ponowne ustawienie i konserwację.

1. Zaznacz pozycję 4 śrub mocujących. Wywierć otwory wiertłem do betonu 6 mm, a następnie umieść obudowę Universal Stopper na ścianie, używając dołączonych do zestawu kołków rozporowych.
2. Używając podkładki dystansowej do montażu natynkowego, należy pamiętać, że zawiera ona otwory umożliwiające doprowadzenie rurki kablowej, kabli i łącz. Standardowo w zestawie znajduje się podkładka dystansowa 37 mm.
3. Jeżeli konieczny jest montaż uszczelki zabezpieczającej przed warunkami atmosferycznymi, należy umieścić ją między ścianą a podkładką dystansową.
4. W przypadku urządzeń z wbudowanym alarmem dźwiękowym należy pamiętać o wyjęciu trzpienia serwisowego z otworu. Trzpień należy zachować na wypadek kolejnych działań serwisowych.

Większość produktów objętych jest gwarancją trzyletnią bądź ograniczoną gwarancją roczną (liczoną od daty zakupu). Szczegółowe informacje znajdują się w serwisie internetowym. Elektroniczny formularz gwarancyjny dostępny jest pod adresem www.sti-usa.com/wc14.

Fakultatywny Plomby

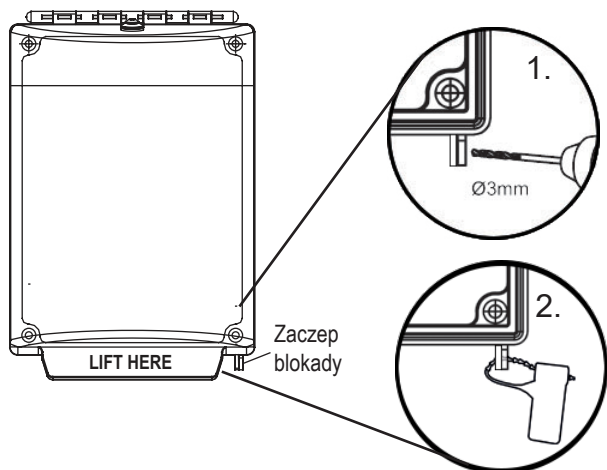

Wymiana baterii (modele z serii STI-13000 z alarmem dźwiękowym) - Aby wymienić zasilającą alarm baterię PP3 9 V, należy umieścić trzpień serwisowy w otworze, a następnie odkręcić dwie śruby znajdujące się na wewnętrznej stronie urządzenia. Podczas składania obudowy należy pamiętać o wyjęciu trzpienia serwisowego. Trzpień należy zachować na przyszłość.

Narzędzia niezbędne do montażu:
1. Wiertło do betonu 6 mm
2. Śrubokręt krzyżakowy

Universal Stopper — akcesoria

STI-1331	Podkładka dystansowa 37 mm
STI-6602	Zestaw do montażu alarmu dźwiękowego
KIT-EA135	Trzpień serwisowy
STI/BS	Plomby (10 szt.)

MONTAŻ OBUDOWY OCHRONNEJ UNIVERSAL STOPPER Z SERII STI-13000

Wszelkie podane specyfikacje i informacje były aktualne w czasie publikacji i mogą ulec zmianie bez powiadomienia.