

STI Extinguisher Stopper®



STI-6200

VISÃO GERAL DO PRODUTO

Se está cansado de substituir ou recarregar os seus extintores de incêndio, este dispositivo resistente, autónomo e inviolável é a solução para os seus problemas. Tem provado ser altamente eficaz na prevenção de roubos, utilização incorrecta ou vandalismo em extintores de incêndio. O Extinguisher Stopper deixa o extintor completamente acessível em caso de emergência e não interfere no caso de um incêndio real.

FUNCIONAMENTO

Se o extintor de incêndio protegido for deslocado da sua posição normal, uma sirene integrada emite um som penetrante. O sinal "Pare" claramente visível desencoraja a sua utilização fraudulenta. O dispositivo é fácil de instalar, sendo fornecido um cabo de desactivação para facilidade de manutenção do extintor. O Extinguisher Stopper é fornecido completo com um kit de cabo de funcionamento e uma pilha alcalina PP3 de 9 V.

CARACTERÍSTICAS

Informações Gerais

- Ajuda na prevenção de roubos, vandalismo ou utilização incorrecta de extintores de incêndio.
- Garantia de três anos contra quebra de habitação policarbonato (garantia de um ano para componentes electrónicos).

Projeto

- Concepção compacta (diâmetro de 136mm e profundidade de 50mm), monta-se facilmente junto ao extintor.
- Sinal "STOP" claramente visível, que desencoraja a sua utilização fraudulenta.
- Adicionar aviso no segundo idioma com etiquetas fornecidas (21 línguas).

Construção

- Carcaça de policarbonato praticamente indestrutível.

Instalação

- Cabo de desactivação fornecido para manutenção por pessoal autorizado.

Eletrônica

- Fornecida com fonte de alimentação autónoma alcalina de 9 V CC.
- Modelo de 12 ou 24 V CC com alimentação remota para aplicações especiais.
- Quando activado soa um alarme avisador potente de 105 dB (ajuste de baixo volume de 95 dB, se necessário).

Opções

- Para o caso de extintores guardados dentro de um armário, consulte o STI 6255, Mini Theft Stopper.



Para mais informações, ligue para +44 (0)1527 520 999 ou visite www.sti-emea.com

STI Extinguisher Stopper®

Dimensões e Informações Técnicas

NÚMEROS DAS PEÇAS

STI-6200 Preventor de Roubo de Extintores

STI-6200-WIR Wireless Extinguisher Stoppper

Acessórios:

KIT-18015-RC Kit de Cabo de Funcionamento Sobresselente

Existem modelos capazes de protegerem dois extintores.

Nota: O modelo STI-6200 é fornecido completo com tudo o que é necessário para instalação num único extintor.

ESPECIFICAÇÕES

Carcaça	Policarbonato, 3mm
Dimensões	136mm L x 136mm A x 50mm P
Fonte de Alimentação	Alcalina 9 V CC
Saída da Sirene a 1 metro	95 decibéis - baixa 105 decibéis - alta
Cabo	Aço galvanizado, 3mm
Corrente de Alimentação em Standby	Nenhuma
Corrente de Alarme	40 mA a 95 dB/150 mA a 105 dB

*Existem disponíveis modelos de 12 V CC e 24 V CC

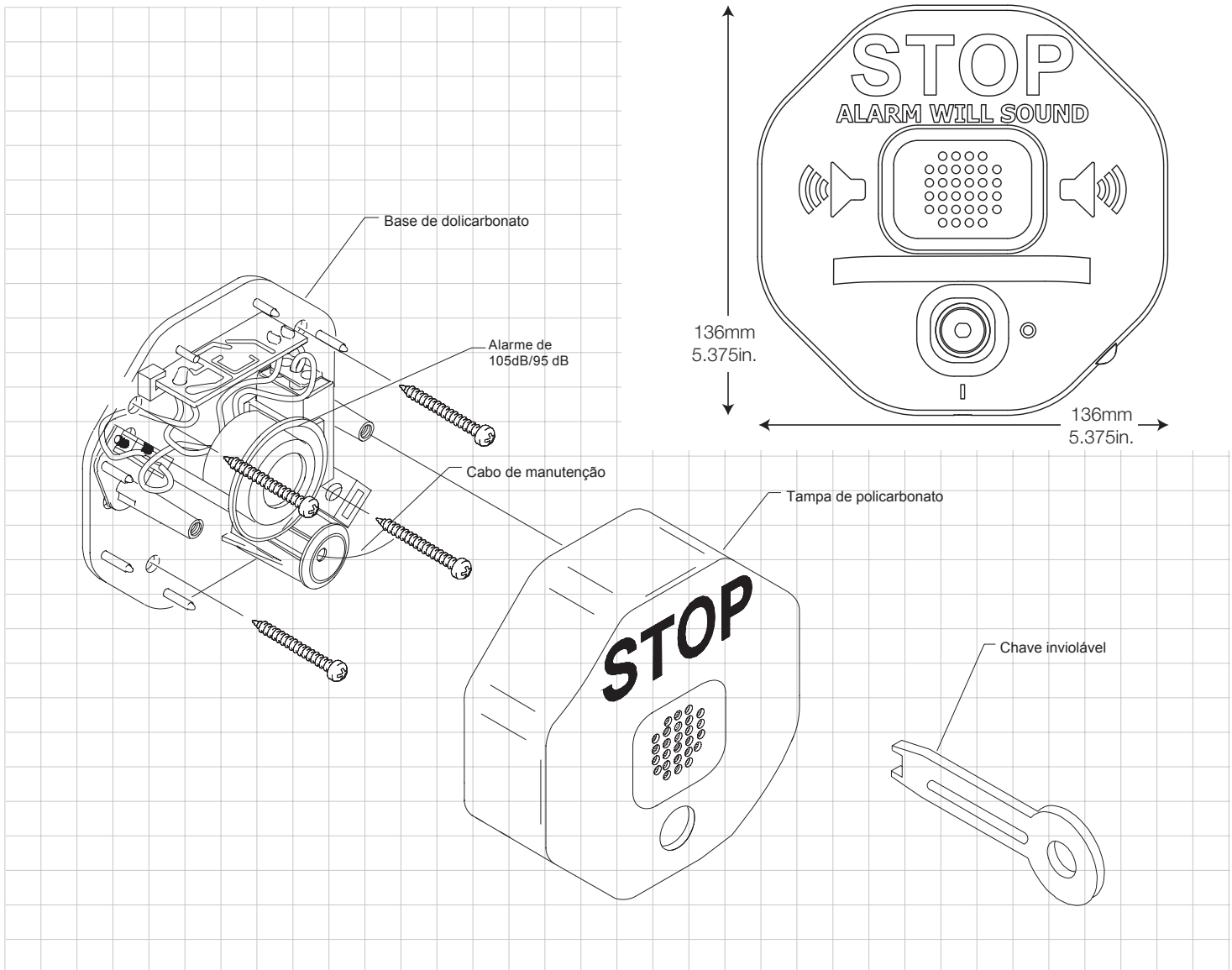

Safety Technology International

UK Office
Taylor House
34 Sherwood Road
Bromsgrove
Worcestershire
B60 3DR, England

Tel: +44 (0)1527 520 999
Fax: +44 (0)1527 501 999
info@sti-emea.com
www.sti-emea.com

USA Head Office
2306 Airport Road
Waterford, Michigan
48327 - 1209

Tel: +248-673-9898
Fax: +248-673-1246
Toll-free: 0800-888-4STI
info@sti-usa.com
www.sti-usa.com